

TECHNISCHE DATEN

WALZENZUG

BW 177 BVO-5 PL

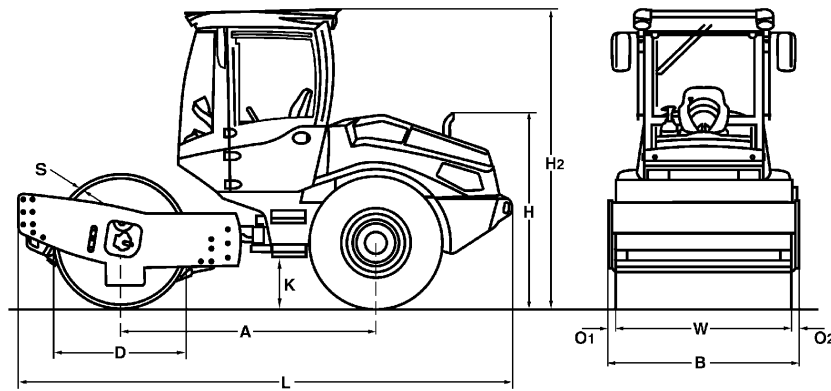



Maße in mm

	A	B	D	H	H2	K	L	O1	O2	S	W
BW 177 BVO-5 PL2350	1820	1230	1230	1750	2800	380	4550	65	65	20	1690

Frachtangaben in m3

BW 177 BVO-5 PL

ohne ROPS

14,492

mit ROPS

23,187

Gerätetyp	Mengenleistung (m3/h)			
	Felsgestein	Kies/Sand	Mischboden	Schluff, Ton
BW 177 BVO-5 PL	370-740	240-480	190-380	95-190

Gerätetyp	Schichtdicke verdichtet (m)			
	Felsgestein	Kies/Sand	Mischboden	Schluff, Ton
BW 177 BVO-5 PL	0,80	0,50	0,40	0,20

Technische Daten

BOMAG BW 177 BVO-5 PL

Gewichte

Max. Betriebsgewicht	kg	8.000
Betriebsgewicht CECE m. ROPS-Kabine	kg	7.000
Achslast, Bandage CECE	kg	4.250
Achslast, Räder CECE	kg	2.750
Statische Linienlast CECE	kg/cm	25,1

Abmessungen

Arbeitsbreite	mm	1.690
Spurkreisradius innen	mm	2.975

Fahreigenschaften

Fahrgeschwindigkeit (1)	km/h	0-10
Max. Steigfähigkeit ohne/mit Vibration	%	60/57

Antrieb

Motorhersteller		Kubota
Motortyp		V3307
Abgasstufe		Stage V / TIER4f
Abgasnachbehandlung		DOC+DPF
Kühlung		Wasser
Anzahl der Zylinder		4
Leistung ISO 3046	kW	55,4
Leistung SAE J 1995	hp	75,0
Drehzahl	min-1	2.400
Kraftstoff		Diesel
Elektrische Ausrüstung	V	12
Antriebsart		hydrost.
Bandage angetrieben		Serie

Bandagen und Reifen

Reifengröße		14.9-24/8PR
-------------------	--	-------------

Bremsen

Betriebsbremse		hydrost.
Feststellbremse		hydromech.

Lenkung

Art der Lenkung		Pendel-Knick
Lenkbetätigung		hydrost.
Lenk- / Pendelwinkel +/-	grad	35/12

Erregersystem

Antriebsart		hydrost.
Frequenz (1)	Hz	28
Amplitude (1)	mm	2,20
Amplitude (2)	mm	0,80
Zentrifugalkraft	kN	150/55
Zentrifugalkraft	t	15,3/5,6
Oszillation		
O. Amplitude 1	mm	2,20

Füllmengen

Kraftstoff	l	110,0
------------------	---	-------

Technische Änderungen vorbehalten. Maschinen können mit Sonderzubehör abgebildet sein.

Standardausrüstung

- BOMAG ECOMODE
- Oszillationsmodus
- Doppelpumpensystem für Fahrtrieb
- Selbstsperrdifferential
- Hinterachse mit zwei
Federspeicherbremsen
- Hydrostatischer Fahr- und
Vibrationsantrieb
- Hydrostatische Knicklenkung
- Knickgelenksperre
- Warn-, Hinweis- und Betriebsanzeigen
- Rückfahrwarnsummer mit Breitbandton
- Einhandbedienung für Fahren und
Vibration
- Rückfahrwarneinrichtung
- 2 Kontaktstreifen Kunststoff
- BOMAG TELEMATIC

Zusatzausrüstung

- ROPS-Kabine mit Sicherheitsgurt
- Klimaanlage
- Schiebefenster
- Radio (DAB)
- Verstellbare Lenksäule
- BOMAG ECOSTOP
- Rundumkennleuchte
- Beleuchtung nach StVZO
- Stampffußsegmentmantel
- Sonderlackierung
- Umweltverträgliches Hydrauliköl
- Rückfahrkamera
- Traktorreifen
- Messtechnik- und
Maschinendaten-Schnittstelle für
Drittanbieter
- LED Arbeitsbeleuchtung (Kabine)
- Funkfernsteuerung
- 360° Kamerasystem
- TERRAMETER

