

880

Leistungsgröße

Kramer Allrad Radlader

880



kramerALLRAD®

Der Kramer 880 ist eine Zukunftsmaschine.





Alleinstellung: Der Größte von Kramer. Der Kompakteste seiner Klasse. Der Effizienteste am Platz.

**KOMPAKT GEWINNT. DENN INTELLIGENZ, KRAFT UND
VIELSEITIGKEIT BEI KLEINSTEN ABMESSUNGEN SIND ZUM
FORMAT VON EFFIZIENZ, ÖKONOMIE UND ZUKUNFTS-
SICHERHEIT GEWORDEN.**

Besondere Aufgaben erfordern besondere Qualitäten und optimal angepasste Maschinen. Nur so lassen sich auch scheinbar widersprüchliche Anforderungen erfüllen: außerordentliche Leistungsfähigkeit, hohe Wirtschaftlichkeit und eine Technik, die auch morgen noch die Spitze hält.

Mit einem maximalen Schaufelinhalt von 2,5 m³, mit einer besonderen Eignung für den Einsatz im Bau, in der Garten- und Landschaftsgestaltung und in der Recyclingwirtschaft sind optimale Arbeitsprozesse programmiert.

Bestnoten:

Das Format weist den Weg.
Das Handling begeistert.
Die Kraft überzeugt.



1 Freie Sicht auf das Anbaugerät und den Arbeitsraum dank Freisichtkinematik. Übersicht in jeder Situation für maximale Sicherheit.

2 Auf Leistung ausgelegte und eigens dafür konstruierte Kinematik. Maximale Losbrechkraft gepaart mit 100% Parallelführung. Schläuche und Zylinder sind optimal vor Beschädigungen geschützt.

**Stärken verstärken und dabei immer an das Ganze denken:
So entsteht auch dort immer noch mehr Qualität, wo man sie
zunächst gar nicht vermutet.**

Der Kramer 880 ist für den extremen Einsatz gebaut. Mit Reserven in der Leistung. Mit Freiraum für die Anpassung. Mit vielen guten Gründen, auf ihn rundum stolz zu sein.

Eine Maschine, die dem Fahrer dient und dem Betreiber nützt ... mit einer Vielseitigkeit, die kaum noch überboten werden kann. Jeden Tag aufs Neue.

880

DER KRAMER 880 IST EIN SPEZIALIST FÜR VIELSEITIGKEIT. IDEAL FÜR ALLE BEREICHE, IN DENEN GROSSE VOLUMINA ZUVERLÄSSIG BEWEGT WERDEN MÜSSEN: MIT TEMPO, EFFIZIENZ UND SICHERHEIT. EINE INVESTITION, DIE SICH RASCH VON SELBST VERDIENT.

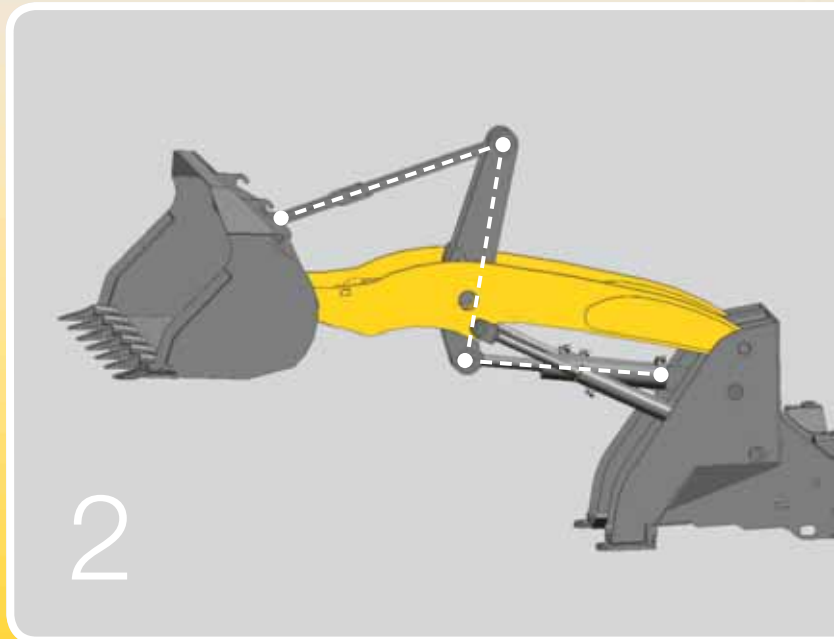
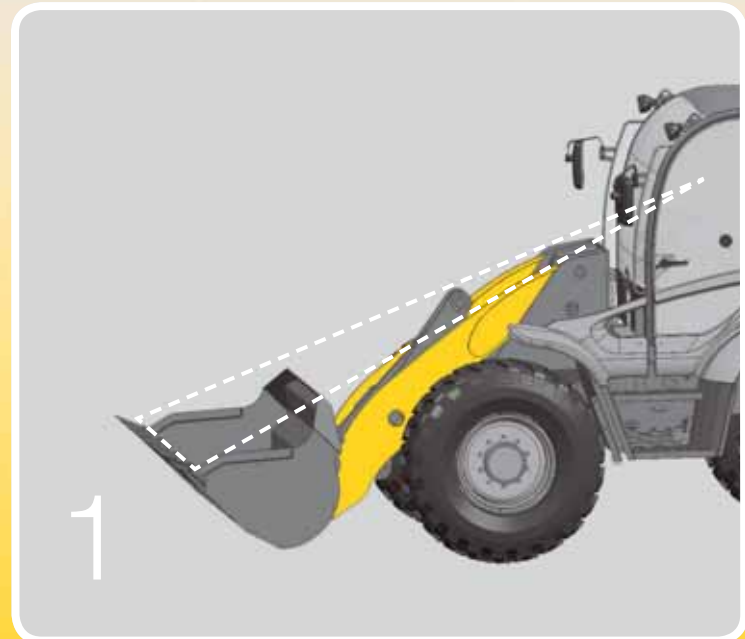

Fahrphysik:

Der Schwerpunkt heißt Logik.
Sicherheit bleibt die Konstante.
Auf Naturgesetze ist Verlass.

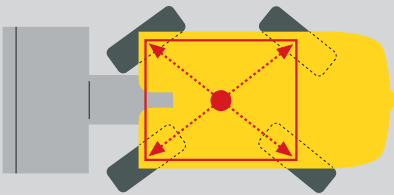

Kurven-Spezialist: Der ungeteilte Rahmen hält die Abmessungen kompakt. Die Allradlenkung bringt enorme Wendigkeit. Und so nimmt selbst der größte unter den Kramer Ladern jede Kurve in der Halle oder im Freien in Bestzeit.



Unser Schwerpunkt bleibt konstant: Ungeteilter Rahmen, Allradlenkung und Wendigkeit bis zum Anschlag.

Nur Allradlenkung garantiert eine gleich bleibende Nutzlast. Denn der Schwerpunkt der Maschine bewegt sich immer nur entlang ihrer Längsachse und wandert nie nach außen. Ein Kippen wird verhindert, und selbst abrupte Lenkbewegungen können die Maschine nicht aus der Bahn werfen.

Mit jedem Radlader von Kramer können Sie jederzeit problemlos und sicher heben und transportieren, was der Lader aufgenommen hat. Wir nennen das „Lastwahrheit nach dem Stapler-Prinzip“.



- Konstant hohe Nutzlast über den gesamten Lenkwinkelbereich.
- Keine Kippgefahr in engen Kurven.
- Sicherheits- und Tempogarantie auch auf schwierigem Terrain.
- Lastwahrheit ohne Wenn und Aber.

Knicklenkung

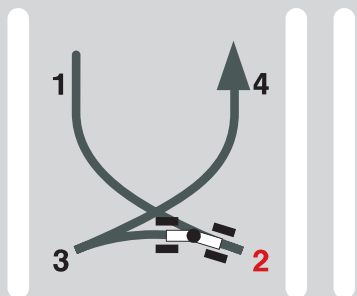

Allradlenkung

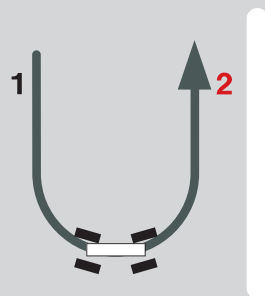

Ungeteilter Rahmen:
Das tausendfach bewährte Rückgrat aller Radlader von Kramer.

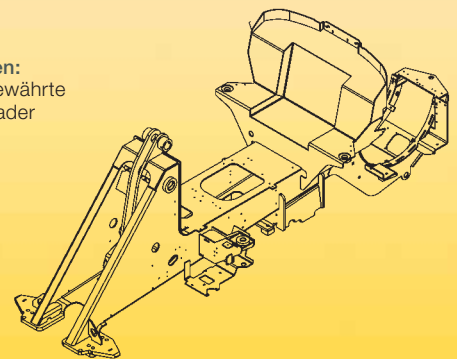

Maßanzug:
Ideal vorbereitet.
Perfekt anpassbar.
Komfortabel gestaltet.



Die Entscheidung für einen Kramer Radlader 880 ist fast immer von ganz individuellen Zielen geprägt. Deshalb ist er auch als universeller Geräteträger konzipiert, den erst der Kunde zu seiner Maschine konfiguriert.

In der Kabine des 880 von Kramer ist serienmäßig ein perfekter Komfort definiert. Gleichzeitig wurde aber auch an die möglichen Wünsche der Kunden gedacht: Die Kabine kann mit Optionen, wie Xenon Arbeitsscheinwerfern, Standheizung, Rückspiegelheizung, Klimaanlage, Radioanlage, orthopädischer Sitz, etc. ausgerüstet werden.

Im Bereich Leistungsoptionen bietet Kramer ebenfalls ein breites Spektrum an Möglichkeiten: Ecospeed Schnellganggetriebe, Druckluftbremsanlage, Front- und Heckanschlüsse für unterschiedliche Anbauwerkzeuge, eine Hochleistungshydraulik mit 140 l/min für grenzenlose Hydraulikmöglichkeiten, drucklose Rücklaufleitung, Handgas, Langsamfahreinrichtung mit Tempomat, automatische Schaufelrückführung, Vorwärmung für Kraftstoff, Motor- und Hydrauliköl, uvm.



880

- 1 **Der Hundegang** macht den ohnehin schon sehr wendigen Radlader auf engem Raum noch beweglicher und leichter zu manövrieren.
- 2+3 **Kommunen** brauchen speziell in höher gelegenen Regionen eine Maschine, der auch hohe Dauerleistung nichts anhaben kann. Und mit Schneeketten sind maximale Sicherheit und perfekter Grip auch auf verschneiten Straßen garantiert.
- 4 **Mit der optionalen Ausrüstung** gegen aggressive Medien kann der wertvolle 880 auch gegen die Einwirkung von Salz und anderen Medien zuverlässig geschützt werden.

- 5 **Recyclinglader mit großvolumiger Schaufel:** Vielseitigkeit, Alltagstauglichkeit und Marathon-Qualitäten verbinden sich zu einem unverzichtbaren Leistungspaket.
- 6 **Maßgenau nach Kundenwunsch:** Sonderlackierung, Ecospeed Schnellganggetriebe, Automatikkupplung mit Kipperhydraulik und Druckluftbremsanlage für den sicheren Transport mit maximaler Anhängelast.
- 7 **Ganze Bäume samt Wurzelwerk** kann der 880 über einen Ballenstecher ausgraben, transportieren und einpflanzen. Das ist Effizienz, die Bäume versetzt.



Recycling-Profi: Große Ladehöhen. Enormes Volumen. Flexibler Einsatz.

**GROSS-
VOLUMIGE
HOCHKIPP-
SCHAUFEL
MIT KLAMMER**

für das Fixieren des
Schüttgutes und
deutlich über 4 m
Ausschütthöhe.



Allradgelenkt wendig, leistungsstark, standsicher und übersichtlich: Mit dem Kramer Lader 880 kann man sorglos entsorgen. Und dazu höchst wirtschaftlich.

Der ungeteilte Rahmen knickt bei Kurvenfahrt nicht ein, und was geladen ist, kann auch sicher verfahren und bei voll eingelenkten Rädern ausgekippt werden: Sperrgut, Ballen, loses Papier und andere Wertstoffe.

Die kompakte Bauweise, der Kabinenkomfort und die hervorragende Übersichtlichkeit mit 360° Panorama Verglasung machen den 880 zur Lieblingsmaschine der Fahrer. Genauso wie die Möglichkeit, alle Funktionen der Arbeitshydraulik mit nur einer Hand zu bedienen. Selbst hochbordige LKW's können sicher und problemlos beladen werden, dank eigens konstruierter Hochkipprecyclingschaufel mit enormen Ladevolumina und deutlich über 4 Metern Ausschütthöhe.



Der 880 ist der Spezialist für effizientes Wertstoff-Handling: Mit Ausstattungen, die dem Werterhalt, der Nachhaltigkeit und dem Benutzer ganz besonders dienen.

- Reversierbarer Lüftermotor
- Industriekühler
- FOPS-Schutzgitter
- Frontscheibenschutzgitter
- Schutzgitter für alle Scheinwerfer
- Rußfilter
- Klimaanlage
- Sonderbereifung
- Zentralschmieranlage
- Rückfahr-Warneinrichtung
- Schutzbelüftungsanlage
- Paket gegen aggressive Medien
- Umfangreiche Palette an abgestimmten Anbaugeräten



Gerade auf engem Raum sind hoher Lenkeinschlag und kleine Wenderadien besonders wertvoll.

Wege verkürzen, Zeit gewinnen, Kosten sparen: Gerade auf engem Raum sind hoher Lenkeinschlag und kleine Wenderadien ganz besonders wertvoll. Sie beschleunigen nicht nur die Arbeitsprozesse, sondern steigern auch die Produktivität und tragen auch ganz wesentlich dabei, dass Hallen und Infrastruktur schlank gehalten werden können.



Wertanlage: Hochwertige Komponenten. Geringer Wartungsaufwand. Komfortkabine für 24-h-Einsatz.

Alle Komponenten für die tägliche Kontrolle sowie für die Wartungs- und Servicearbeiten sind frei zugänglich. Die groß dimensionierte Motorhaube macht es leicht, für die tägliche Werterhaltung der Maschine zu sorgen.



Der Wert steckt im Detail. Der Nutzen in der Wirtschaftlichkeit.

Im Kramer 880 sind nur hochwertige Komponenten namhafter Hersteller verbaut und konsequent aufeinander abgestimmt. Das garantiert ein langlebiges und störungsfreies Zusammenspiel. Der Verschleiß wird reduziert, die Folgekosten bleiben kalkulierbar.

Die Maschine und die Arbeitsprozesse können vom Cockpit aus optimal und ermüdungsfrei gesteuert werden. Hier bewähren sich die solide Technik, ausgereifte Konstruktion und die Hydraulik-Kompetenz von Kramer jeden Tag aufs Neue.

In der Vorderachse werden z.B. wartungsfreie Lamellenbremsen eingesetzt (bei Ecospeed (optional) in beiden Achsen). Die 100 %-Differenzialsperre kann für beide Achsen über den Joystick zugeschaltet werden. Ein wichtiger Assistent für mehr Traktion in schwierigem Terrain.

Effizienz wird in Zukunft immer wichtiger werden. Und mit Kramer haben Sie immer das beste Werkzeug. Und mit dem 880 die Leistungsgröße der Sieger.

880



- Komfortkabine
- Höhen- und neigungsverstellbare Lenksäule und Komfortfahrersitz
- Einstieg auf beiden Seiten dank klappbarer Steuerkonsole
- Alle Hydraulikfunktionen über Joysticksteuerung
- Proportionaltechnik für 3. Steuerkreis und 4. Steuerkreis (optional) (Dauerbetrieb per Knopfdruck möglich)
- Zusatzsteuerkreis für Front- & Heckanbaugeräte (optional)
- Automatische Lenksynchronisation
- Standheizung und Klimaanlage (optional)



Zeitgewinn:

Kramer Schnellwechselsystem.

Stufenloses Schnellganggetriebe.

Zugmaschine mit Anhängerkupplung.



- 1 Einfach an das Anbaugerät **heranfahren**,
- 2 vom Sitz aus hydraulisch **aufnehmen**
- 3 und auf Knopfdruck und mit Sichtkontakt **ver- oder entriegeln**.



Seit 40 Jahren können bei Kramer Radladern Anbaugeräte sekundenschnell gewechselt werden. Einfach getauscht. Und sicher verriegelt.

- Verriegelung oberhalb des Schaufeldrehpunktes.
- Sicherheitsventil zur Vermeidung ungewollter Entriegelung.
- Handling und permanenter Sichtkontakt von der Fahrerkabine aus.

880



MAX. ZULÄSSIGE ANHÄNGELASTEN

ungebremst

gebremst
automat.
Zugmaul

gebremst
automat. Zugmaul mit
Druckluftbremsanlage

RADLADER

880

750 kg

8000 kg

13500 kg



Für Bestleistung ausgelegt. Auf Ersparnis programmiert: Das Ecospeed Schnellganggetriebe im Kramer 880.

Ecospeed ist ein von Kramer mitentwickeltes stufenloses Schnellganggetriebe, das sowohl einer maximalen Wirtschaftlichkeit als der bestmöglichen Umweltverträglichkeit dient. Ecospeed „denkt mit“ und optimiert in jeder Sekunde das Zusammenspiel von Fahrleistung, Zugkraft, Verbrauch und Emissionswerten. Ecospeed übersetzt also die situativen Anforderungen in Ressourcenschonung, Komfort und Zeitgewinn. Und bei der Leistungsgröße des 880 ist das von ganz besonderem Wert:

- Maximaler Wirkungsgrad in allen Fahr- und Arbeitssituationen.
- Feinfühliges Steuerung der Maschine.
- Keine abrupten und störenden Schaltpausen.
- Aus Sicherheitsgründen wird erst mit der Aktivierung der Vorderachslenkung eine Geschwindigkeit von über 20 km/h freigegeben.
- Stufenlos von 0 bis 35 km/h.
- Volle Zugkraft über den gesamten Geschwindigkeitsbereich.
- Leichtes Anfahren am Berg auch mit schwerer Last.
- Reduktion von Treibstoffverbrauch.

ecospeed[®]



Beste Herkunft:

Technik vom Feinsten.
Jahrzehntelange Erfahrung.
Modernste Fertigung.

ALLE KRAMER RADLADER KOMMEN AUS EINEM MARKTFÜHRENDEN BAUMASCHINENUNTERNEHMEN IM HERZEN EUROPAS. MIT QUALITÄT, STABILITÄT UND EINER KONTINUITÄT, AUF DIE MAN SICH VERLASSEN KANN: TYPISCH „MADE IN GERMANY“. JEDES MODELL IST ZUKUNFTSSICHER GEBAUT UND IMMER BESTANDTEIL EINES UMFASSENDEN SYSTEMS.

**EINES PASST ZUM ANDEREN. UND ALLES PASST IN DIE ZUKUNFT:
MIT NACHHALTIGER WIRTSCHAFTLICHKEIT.**

MÜNCHEN
Pfullendorf





Max. Motorleistung

Schaufelinhalt

Max. Nutzlast

Eigengewicht

Wenderadius (Reifen)

Max. Geschwindigkeit

Max. Überladehöhe

RADLADER 50

	Max. Motorleistung	Schaufelinhalt	Max. Nutzlast	Eigengewicht	Wenderadius (Reifen)	Max. Geschwindigkeit	Max. Überladehöhe
250 ROPS	17 kW / 23 PS	0,25–0,45 m ³	870 kg	1540 kg	1970 mm	0–20 km/h	2680 mm
350 ROPS	27 kW / 37 PS	0,35–0,55 m ³	960 kg	1620 kg	1970 mm	0–20 km/h	2680 mm
350 CAB	27 kW / 37 PS	0,35–0,55 m ³	960 kg	1720 kg	1970 mm	0–20 km/h	2680 mm
750	45 kW / 61 PS	0,75–1,2 m ³	2300 kg	4200 kg	2550 mm	0–30 km/h	2915 mm
850	45 kW / 61 PS	0,85–1,4 m ³	2350 kg	4500 kg	2550 mm	0–30 km/h	3100 mm
950	58 kW / 79 PS	0,95–1,6 m ³	2500 kg	4700 kg	2780 mm	0–30 km/h	3120 mm
1150	58 kW / 79 PS	1,15–1,8 m ³	3500 kg	5900 kg	2850 mm	0–30 km/h	3235 mm

RADLADER 80

180	23 kW / 31 PS	0,3–0,4 m ³	950 kg	1860 kg	1940 mm	0–20 km/h	2458 mm
280	28 kW / 40 PS	0,65–1,1 m ³	1900 kg	3300 kg	2430 mm	0–20 km/h	2820 mm
380	44 kW / 60 PS	0,75–1,2 m ³	2300 kg	4500 kg	2550 mm	0–40 km/h	2915 mm
480	44 kW / 60 PS	0,85–1,4 m ³	2550 kg	4800 kg	2550 mm	0–40 km/h	3100 mm
580	56 kW / 76 PS	0,95–1,5 m ³	2900 kg	5400 kg	2780 mm	0–40 km/h	3120 mm
680	56 kW / 76 PS	1,05–1,6 m ³	3100 kg	5900 kg	2790 mm	0–40 km/h	3250 mm
880	88 kW / 120 PS	1,5–2,5 m ³	4500 kg	8400 kg	3450 mm	0–35 km/h	3530 mm

TELERADLADER

750T	45 kW / 61 PS	0,75–1,2 m ³	2000 kg	5100 kg	2550 mm	0–30 km/h	4510 mm
580T	56 kW / 76 PS	0,95–1,5 m ³	2500 kg	5500 kg	2780 mm	0–40 km/h	4540 mm

TELESKOPEN

3307	88 kW / 120 PS	1,2–2,5 m ³	3300 kg	7200 kg	3600 mm	0–40 km/h	7050 mm
4507	88 kW / 120 PS	1,2–3,0 m ³	4400 kg	8100 kg	3600 mm	0–40 km/h	7050 mm
4009	88 kW / 120 PS	1,2–3,0 m ³	4000 kg	8600 kg	3850 mm	0–40 km/h	8825 mm

Persönlichkeit:

Ein echter Kramer.

Ein klares Profil.

Eine gute Entscheidung.



880

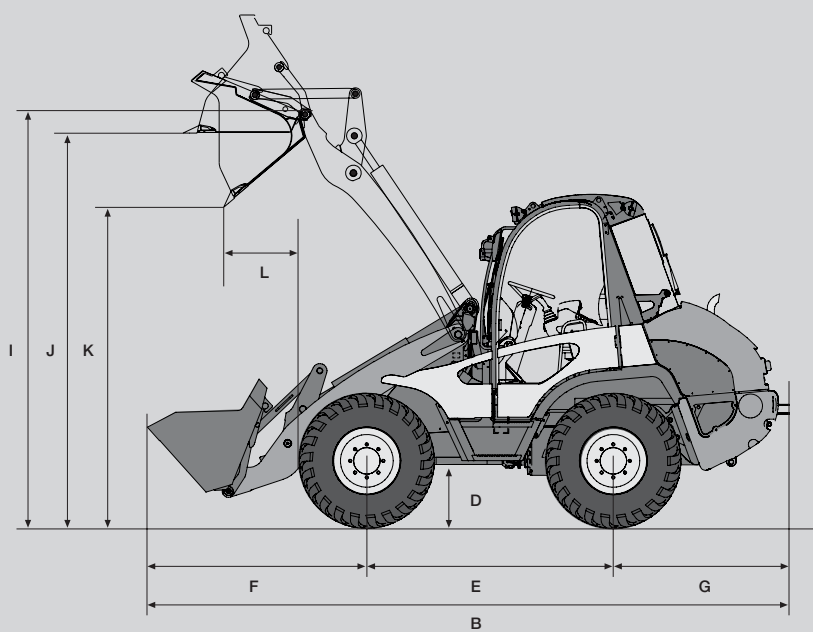

Mit Standardschaufel und Standardbereifung

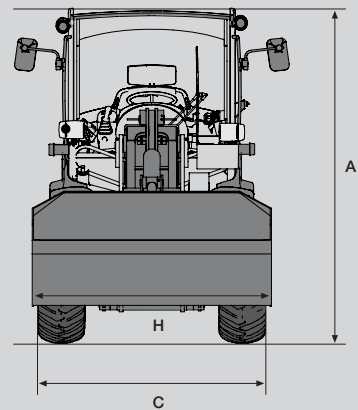









Mit Standardschaufel und Standardbereifung
(Frontansicht)

ABMESSUNGEN

880

A	Höhe	2950 mm
B	Länge	6550 mm
C	Breite	2240 mm
D	Bodenfreiheit	450 mm
E	Radstand	2300 mm
F	Mitte Vorderachse bis Zahnspitze	2500 mm
G	Mitte Hinterachse bis Fahrzeugende	1750 mm
H	Schaufelbreite	2300 mm
I	Schaufeldrehpunkt	3780 mm
J	Überladehöhe	3530 mm
K	Schütthöhe	2900 mm
L	Schüttweite	820 mm
	Stapelhöhe	3470 mm

	BETRIEBSDATEN	880
	Schaufelinhalt	1,5 – 2,5 m ³
	Gewicht	8400 kg
	Wenderadius Reifen	3450 mm
	Wenderadius Spurkreis	3230 mm
	Wenderadius Schaufel	4750 mm
	MOTOR	
	Fabrikat	Deutz
	Typ/Bauart	TCD 2012 L04 2V, 4-Zylinder-Turboreihenmotor mit Ladeluftkühlung, wassergekühlt
	Leistung	88 kW / 120 PS bei 2400 U/min
	max. Drehmoment	420 Nm bei 1500 U/min
	Hubraum	4038 cm ³
	Emission	geprüft und abgenommen nach 97/68EG, Abgasnorm Stufe 3
	KRAFTÜBERTRAGUNG	
	Fahrtrieb	stufenlos regelbares hydrostatisches Axialkolbengetriebe, Allradantrieb, Brems-Inchpedal
	Geschwindigkeit	0 – 20 km/h 0 – 35 km/h (Option)
	Achsen	Planetenlenkachsen
	Gesamtpendelwinkel	18°
	Differentialsperre	100% Sperrwert zuschaltbar
	Betriebsbremse	hydraulische Lamellenbremse
	Feststellbremse	Lamellenbremse mit Federspeicher
	Standardbereifung	15,5-25
	LENK- UND ARBEITSHYDRAULIK	
	Funktionsweise	hydrostatische Allradlenkung
	Lenkpumpe	separate Lenkungspumpe
	Lenkzylinder	doppelwirkend, mit automatischer Synchronisierung
	Max. Lenkeinschlag	2 x 35°
	Arbeitspumpe	Axialkolbenverstellpumpe
	Förderleistung	140 l/min
	Druck	270 bar
	Filter	Rücklaufilter
	Druckabsicherung	Primärdruckbegrenzung, Sekundärdruck in Kippzylinder/Hubzylinder
	KINEMATIK	
	Bauart	Z-Kinematik
	Hubkraft / Reißkraft	66 kN / 64 kN
	Heben / Senken	4,8 sec / 2,5 sec
	Einkippen / Auskippen	1,2 sec / 1,0 sec
	Rück- / Auskippwinkel	45° / 45°
	Kipplast (Standardschaufel / Stapel)	5400 kg / 4375 kg
	Nutzlast S = 1,25 / 1,67 (Stapel)	3500 kg / 2620 kg
	Nutzlast in Transportstellung S = 1,25 (Stapel)	4500 kg
	Schürftiefe	100 mm
	FÜLLMENGEN	
	Kraftstofftank	125 l
	Hydrauliktank	135 l
	SCHALLEMISSIONEN	
	entsprechend 2000/14/EG	
	ELEKTRISCHE ANLAGE	
	Betriebsspannung / Batterie	12 V / 88 Ah
	Lichtmaschine	95 A
	Anlasser	3,0 kW

KABINE

Schallisolierte, schwingungsgedämpfte, 4-punktgelagerte Kabine mit großflächiger und tief nach unten gezogener Wärmeschutzverglasung. Hervorragende Rundumsicht in komfortabler Umgebung für mehr Sicherheit und Effizienz im Arbeitsbereich. Extrem großzügiges Raumangebot mit vielfältigen Ablagemöglichkeiten. Optimale Sicht bei maximaler Ausschütthöhe.

Ein-/Ausstiege

Der Ein- und Ausstieg ist auf beiden Seiten durch breite und bequeme Trittstufen und die klappbare Steuerkonsole rechts möglich.

Türen

Die vollverglasten Türen ergeben eine optimale seitliche Sicht. Beide Türen sind in 2 Positionen (Spalt oder 180° ausstellbar und arretierbar. Die rechte Tür ist durch das Zurückklappen der Joystickkonsole als vollwertiger Einstieg verwendbar.

Fahrersitz

Mechanisch gefederter Komfortsitz mit automatischem Sicherheitsgurt, Gewichts-, Rücken- und doppelter Längseinstellung.

Heizung, Lüftung

2-stufige leistungsstarke Heizung und Lüftung mit Umluftbetrieb.

Instrumententafel

Übersichtliches Anzeigeelement mit Kontrollleuchten und ergonomisch angeordneten Kippschaltern.

Lenksäule

Teleskopierbar und in der Neigung verstellbar.

Joystickkonsole

Ergonomisch am Fahrersitz angeordnete Bedienelemente wie:
 - hydraulisch vorgesteuerter Joystick für Heben/Senken und Ein-/Auskippen der Ladeanlage mit Wippschalter für Fahrtrichtungswahl. Integrierter 3. Steuerkreis zum Ver-/Entriegeln der Schnellwechsellplatte sowie zum Bedienen von hydraulisch betätigten Anbaugeräten und Taste für 100%ige Differenzialsperre.
 - Schalter für 3. Steuerkreis Dauerbetrieb.

Rückspiegel

Große Außenspiegel, beidseitig klappbar mit Rasterstellung.

Sonnenblende**Scheibenwischer**

Vorne und hinten. Durch den Doppelwischer vorne erreicht Kramer ein extrem großes Wischfeld, das die Frontscheibe zu 85 % zur freien Durchsicht nutzbar macht. Der große Wischwasserbehälter ermöglicht eine lange Nutzung ohne Nachfüllen.

Bodenmatte

Die angepasste Bodenmatte bildet mit dem Rahmen eine ebene Fläche. Dadurch ist eine einfache Reinigung der Kabine gewährleistet.

Kabinnenbeleuchtung**Radiovorbereitung****12 V Steckdose**

BELEUCHTUNG

Fahrscheinwerfer

2 x vorne mit Abblend-, Stand- und Fernlicht

Arbeitsscheinwerfer

1 x hinten links

Rücklicht, Bremslicht, Blinker

MOTORHAUBE

Weitöffnend für optimalen Wartungszugang.

HYDRAULISCH GEREGLTER LÜFTER

Für bedarfsgerechte Lüftung.

PROPORTIONALTECHNIK

Ermöglicht feinfühliges Steuern von hydraulisch betriebenen Anbaugeräten (3. Steuerkreis).

SCHNELLWECHSELEINRICHTUNG

Hydraulisch.

MOTORLUFTZUFÜHRUNG

Mit Luftfiltersicherheitspatrone.

SCHLÜSSELSYSTEM

Einschlüsselsystem für Türen, Zündung und Motorhaube.

OPTIONEN

880

KABINE

Luftgefederter Fahrersitz, FOPS-Schutzgitter, Schutzgitter Frontscheibe, Standheizung, Klimaanlage, Sonnenschutzfolie, Radioanlage, Rundumkennleuchte, 1 Arbeitsscheinwerfer hinten, 2 Arbeitsscheinwerfer vorne, Rückspiegelheizung

LEISTUNGSOPTIONEN

4. Steuerkreis für Front- und Heckanbaugeräte
 Druckloser Rücklauf vorne und hinten
 Schwimmstellung
 Laststabilisator
 Elektrische Steckdose für Front- und Heckanbaugeräte
 Handgas
 Langsamfahreinrichtung
 Vorwärmung Kraftstoff, Motor- und Hydrauliköl
 Anhängerkupplung
 Druckluftbremsanlage
 Reversierlüfter

BEREIFUNG

Breit-, Traktions- und Industriereifen
 Reifenpannenschutz
 Ausgeschäumte Reifen (bis 20 km/h)

SICHERHEIT

Warnstreifenmarkierung
 Wegfahrsperrung
 Werkzeugsatz
 Rohrbruchsicherung Hub- und Kippzylinder
 Schutz gegen aggressive Medien
 Rückfahrwarneinrichtung
 Batterietrennschalter

ECOSPEED

Ecospeed 0–35 km/h

SONDERLACKIERUNG

BIOÖL

PANOLIN HLP Synth46

GARANTIEVERLÄNGERUNG

ANBAUGERÄTE

880

Stapeleinrichtung, Standardschaufel, Greiferschaufel, Leichtgutschaufel, Superleichtgutschaufel, Hochkippschaufel, Seitenschwenschaufel, Sperrgutschaufel.

Weitere Anbaugeräte auf Anfrage.

Das Original gibt es nicht überall:

AUTORISIERTE KRAMER-PARTNER SIND IMMER DIE RICHTIGE ADRESSE.

08/2009 art.nr. 1.0001.47.960



Kramer-Werke GmbH
Wacker Neuson Straße 1
D-88630 Pfullendorf
Tel. 00 800 90 20 90 20
Fax +49(0)7552 92 88-234
info@kramer.de
www.kramer.de



kramerALLRAD®